

PROVES D'ACCÉS A FACULTATS, ESCOLES TÈCNiques SUPERIORS I COL-LEGIS UNIVERSITARIS  
PRUEBAS DE ACCESO A FACULTADES, ESCUELAS TÉCNICAS SUPERIORES Y COLEGIOS UNIVERSITARIOS

CONVOCATÒRIA DE Setembre 2003

CONVOCATORIA DE Septiembre 2003

MODALITAT DEL BATXILLERAT (LOGSE): De Tecnologia  
MODALIDAD DEL BACHILLERATO (LOGSE): De Tecnología

IMPORTANT / IMPORTANTE

2n Exercici 2º. Ejercicio	TECNOLOGIA INDUSTRIAL II TECNOLOGÍA INDUSTRIAL II	Optativa Optativa	90 minuts 90 minutos
<b>Barem: / Baremo:</b> L'alumne haurà de triar una de les dues opcions proposades (A o B).			
Cada exercici pràctic es puntuarà sobre 2,5 . Les qüestions es puntuaran sobre 5 i el total es dividirà per 3.			



Opció A

EXERCICIS PRÀCTICS D'APLICACIÓ

1r. Descripció de la màquina

La figura anterior representa un avió ultralleuger. Descriure els elements fonamentals que apareixen en la figura i la seua funció.

2n. Estudi d'alternatives al sistema d'accionament.

La propulsió de l'avió es realitza mitjançant un motor tèrmic. Analitzar per a aquesta aplicació els avantatges i inconvenients d'utilitzar els següents tipus de motor: Explosió de quatre temps, explosió de dos temps, Dièsel i Wankel.

## QÜESTIONS

- 1a. Quin material pot emprar-se en cada una de les parts fonamentals de l'avió i que propietats justifiquen la selecció?
- 2a. Si hagueren de detectar-se possibles fallades en l'estructura de l'avió, quins tipus d'assajos no destructius podrien emprar-se?
- 3a. Què transductors podrien ser utilitzats en l'avió per a controlar el seu funcionament?

PROVES D'ACCÉS A FACULTATS, ESCOLES TÈCNIQUES SUPERIORS I COL·LEGIS UNIVERSITARIS  
PRUEBAS DE ACCESO A FACULTADES, ESCUELAS TÉCNICAS SUPERIORES Y COLEGIOS UNIVERSITARIOS

CONVOCATÒRIA DE Setembre 2003

CONVOCATORIA DE Septiembre 2003

MODALITAT DEL BATXILLERAT (LOGSE): **De Tecnologia**  
MODALIDAD DEL BACHILLERATO (LOGSE): De Tecnología

IMPORTANT / IMPORTANTE

2n Exercici 2º. Ejercicio	TECNOLOGIA INDUSTRIAL II TECNOLOGÍA INDUSTRIAL II	Optativa Optativa	90 minuts 90 minutos
<b>Barem: / Baremo:</b> El alumno elegirá una de las dos opciones propuestas (A o B).			
Cada ejercicio práctico se puntúa sobre 2'5. Las cuestiones se puntuarán sobre 5 y el total se dividirá por tres.			



Opción A

EJERCICIOS PRÁCTICOS DE APLICACIÓN

1º) Descripción de la máquina

La figura anterior representa un avión ultraligero. Describe los elementos fundamentales que aparecen en la figura y su función.

2º) Estudio de alternativas al sistema de accionamiento.

La propulsión del avión se realiza mediante un motor térmico. Analiza para esta aplicación las ventajas e inconvenientes de utilizar los siguientes tipos de motor: Explosión de cuatro tiempos, explosión de dos tiempos, Diesel y Wankel.

## CUESTIONES

1º) ¿Qué material puede emplearse en cada una de las partes fundamentales del avión y qué propiedades justifican la selección?

2º) ¿Si tuvieran que detectarse posibles fallos en la estructura del avión, qué tipos de ensayos no destructivos podrían emplearse?

3º) ¿Qué transductores podrían ser utilizados en el avión para controlar su funcionamiento?

PROVES D'ACCÉS A FACULTATS, ESCOLES TÈCNiques SUPERIORS I COL·LEGIS UNIVERSITARIS  
PRUEBAS DE ACCESO A FACULTADES, ESCUELAS TÉCNICAS SUPERIORES Y COLEGIOS UNIVERSITARIOS

CONVOCATÒRIA DE Setembre 2003

CONVOCATORIA DE Septiembre 2003

MODALITAT DEL BATXILLERAT (LOGSE): De Tecnologia  
MODALIDAD DEL BACHILLERATO (LOGSE): De Tecnología

IMPORTANT / IMPORTANTE

2n Exèrcici 2º. Ejercicio	TECNOLOGIA INDUSTRIAL II TECNOLOGÍA INDUSTRIAL II	Optativa Optativa	90 minuts 90 minutos
Barem: / Baremo: L'alumne haurà de triar una de les dues opcions proposades (A o B).			
Cada exercici pràctic es puntuarà sobre 2,5 . Les qüestions es puntuaran sobre 5 i el total es dividirà per 3.			

Opció B

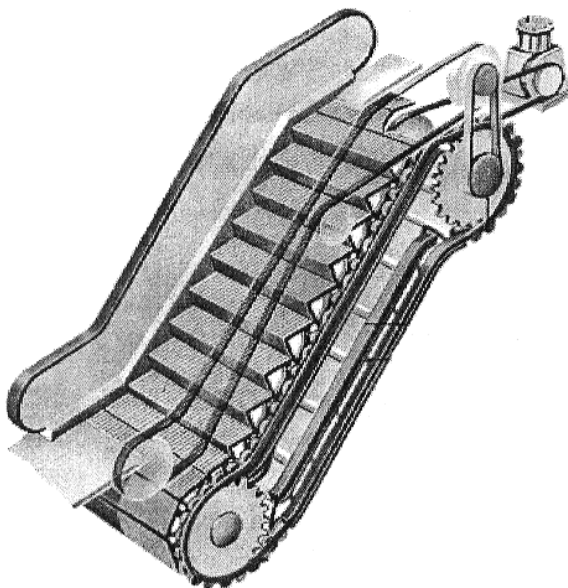

EXERCICIS PRÀCTICS D'APLICACIÓ

1r. Descripció de la màquina

La figura representa una escala mecànica. Descriuiu els distints elements que la componen i la seua principal funció.

2n. Estudi d'alternatives al sistema d'accionament

Proposeu diferents solucions per al sistema d'accionament de l'escala. Avalueu avantatges i inconvenients de cada una d'elles.

## QÜESTIONS

1a. De quin material hauria d'estar fabricada la corretja de transmissió entre les corrioles dentades? Quines propietats buscaries en les corretges?

2a. Quin tipus de sensors empraries per a la posada en marxa i parada automàtica de l'escala davant de la presència d'una persona?

3a. Quin tipus de llei de control s'hauria d'aplicar al funcionament de l'escala? Descriu mitjançant un esquema les diferents parts que conformarien el llaç de control.

PROVES D'ACCÉS A FACULTATS, ESCOLES TÈCNiques SUPERIORS I COL·LEGIS UNIVERSITARIS  
PRUEBAS DE ACCESO A FACULTADES, ESCUELAS TÉCNICAS SUPERIORES Y COLEGIOS UNIVERSITARIOS

CONVOCATÒRIA DE \_\_\_\_\_

CONVOCATORIA DE \_\_\_\_\_

MODALITAT DEL BATXILLERAT (LOGSE): De Tecnologia  
MODALIDAD DEL BACHILLERATO (LOGSE): De Tecnología

IMPORTANT / IMPORTANTE

2n Exercici 2º. Ejercicio	TECNOLOGIA INDUSTRIAL II TECNOLOGÍA INDUSTRIAL II	Optativa Optativa	90 minuts 90 minutos
<b>Barem: / Baremo:</b> El alumno elegirá una de las dos opciones propuestas (A o B).			
Cada ejercicio práctico se puntúa sobre 2'5. Las cuestiones se puntuarán sobre 5 y el total se dividirá por tres.			

Opción B

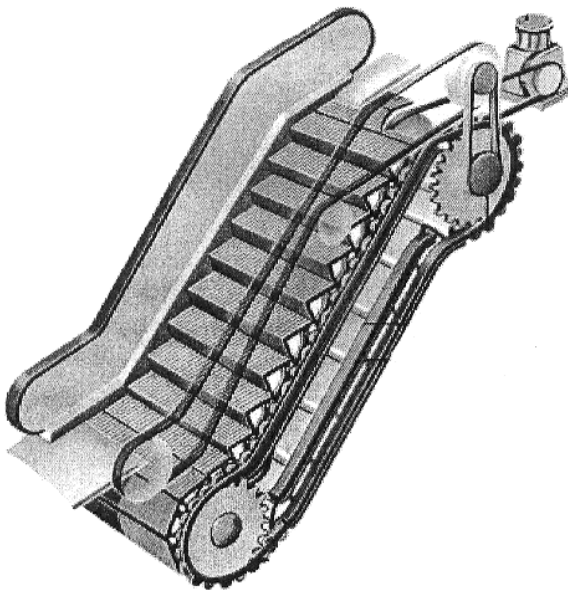

EJERCICIOS PRÁCTICOS DE APLICACIÓN

1º) Descripción de la máquina

La figura representa una escalera mecánica. Describe los distintos elementos que la componen y su principal función.

2º) Estudio de alternativas del sistema de accionamiento.

Propón diferentes soluciones para el sistema de accionamiento de la escalera. Evalúa ventajas e inconvenientes de cada una de ellas.

## CUESTIONES

1ª) ¿De qué material debería estar fabricada la correa de transmisión entre las poleas dentadas? ¿Qué propiedades buscarías en las correas?

2ª) ¿Qué tipo de sensores emplearías para la puesta en marcha y parada automática de la escalera ante la presencia de una persona?

3ª) ¿Qué tipo de ley de control se debería aplicar al funcionamiento de la escalera? Describe mediante un esquema las diferentes partes que conformarían el lazo de control.